

圓頭十字螺絲

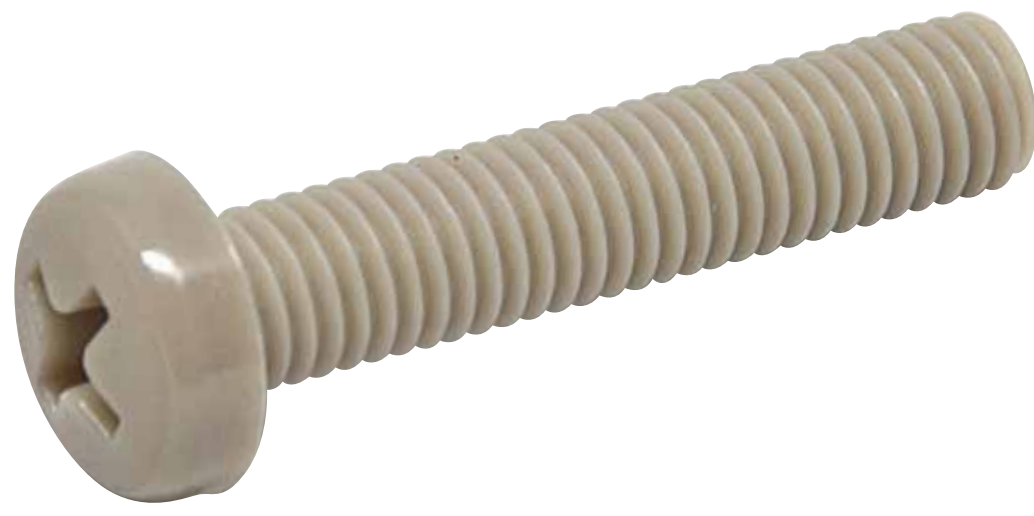

型號 SPHPEKM()-L

PEEK 聚醚醚酮 (Polyetheretherketone) / 高階工程塑膠

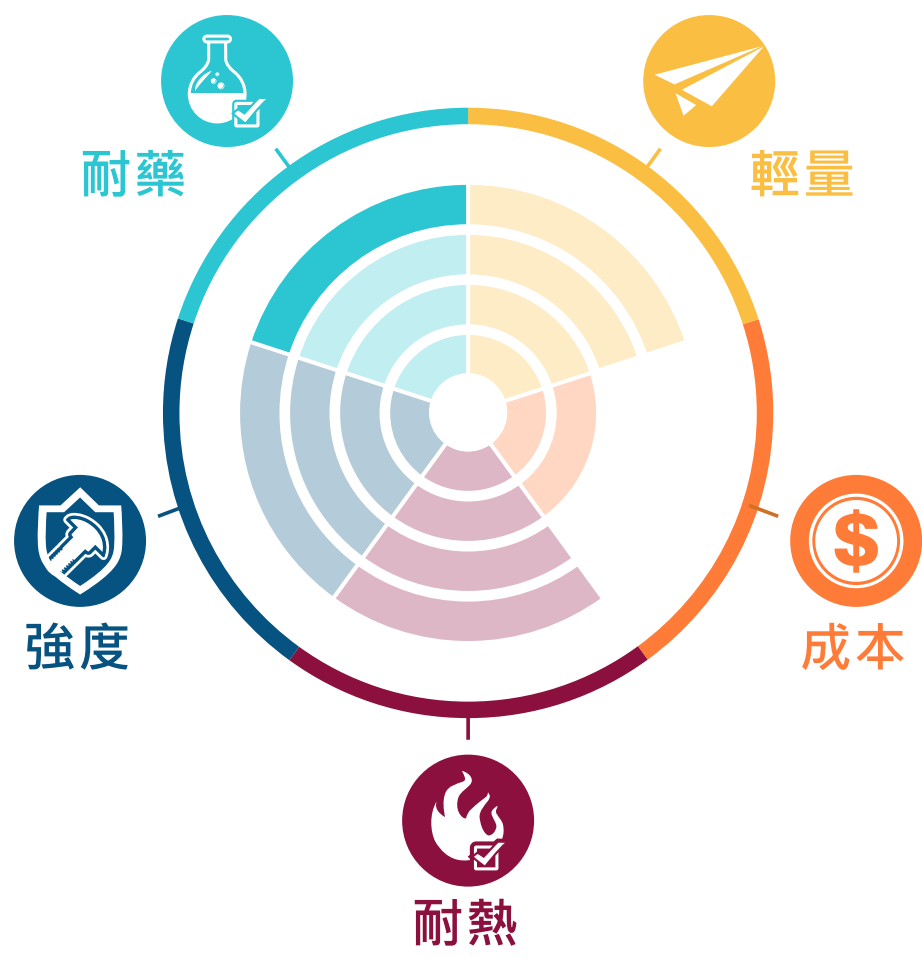

以聚醚醚酮樹脂為基料。該種高級材料具有優秀的綜合性能，機械性能好，耐高溫，耐化學性能優越，被公認為目前可用的性能最好的熱塑材料。

特性

1. 耐高溫，長期使用溫度約為260度。
2. 對硝酸、醋酸、甲酸、甲基丙酮有良好的抗化性，耐化學性佳。
3. 優良的滑動摩擦性能，不易磨損。
4. 不同頻率與溫度變化下，電器性質均可幾乎保持不變。
5. 尺寸穩定性優異。

適用產業



規格

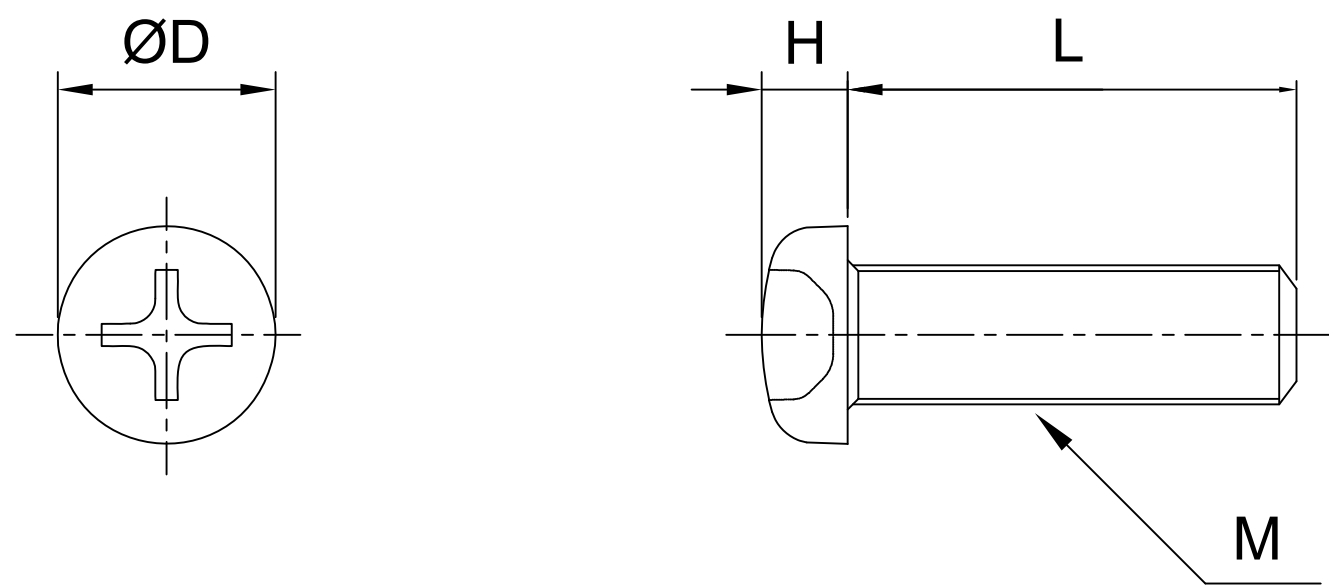

型號: SPHPEKM()-L

M		2	3	4	5	6	8
DxH		3.5x1.3	5.5x2	7x2.6	9x3.3	10.5x3.9	14x5.2
Pitch		0.4	0.5	0.7	0.8	1	1.25
L(mm)	4	●	●	-	-	-	-
	5	●	●	●	-	-	-
	6	●	●	●	●	-	-
	8	●	●	●	●	-	-
	10	●	●	●	●	●	●
	12	●	●	●	●	●	●
	15	-	●	●	●	●	●
	16	-	●	●	●	●	●
	20	-	●	●	●	●	●
	25	-	●	●	●	●	●
	30	-	-	●	●	●	●
	35	-	-	●	●	●	●
	40	-	-	●	●	●	●
45	-	-	-	-	●	●	
50	-	-	-	-	-	●	

聯絡資訊

505008彰化縣鹿港鎮東崎里東崎七巷60-3號
E-mail: sales@plasautotw.com

TEL: +886-4-778-4688
FAX: +886-4-778-4268

