

螺帽



型號 NPEKM()

PEEK 聚醚醚酮 (Polyetheretherketone) / 高階工程塑膠



以聚醚醚酮樹脂為基料。該種高級材料具有優秀的綜合性能，機械性能好，耐高溫，耐化學性能優越，被公認為目前可用的性能最好的熱塑材料。

特性

1. 耐高溫，長期使用溫度約為260度。
2. 對硝酸、醋酸、甲酸、甲基丙酮有良好的抗化性，耐化學性佳。
3. 優良的滑動摩擦性能，不易磨損。
4. 不同頻率與溫度變化下，電器性質均可幾乎保持不變。
5. 尺寸穩定性優異。

適用產業



規格

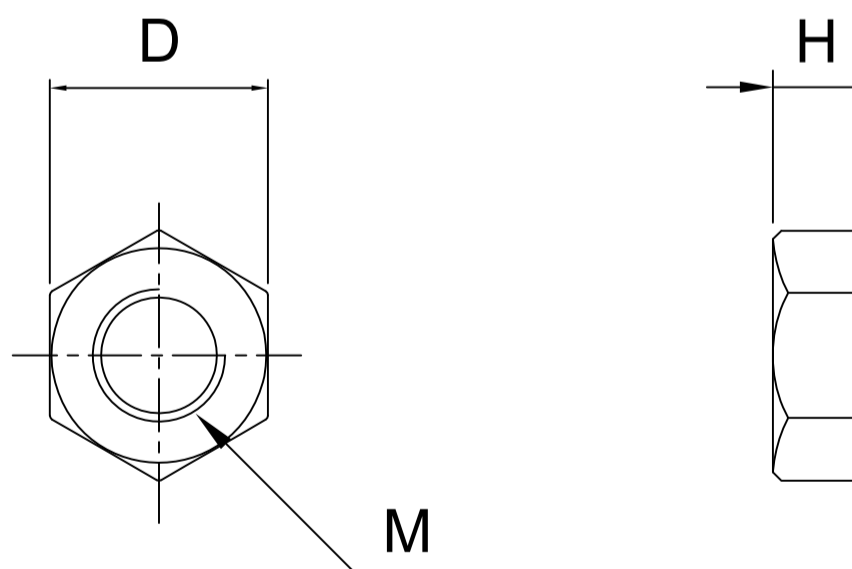

型號: NPEKM()

M	3	4	5	6	8	10	12
DxH	5.5x2.4	7x3.2	8x4	10x5	13x6.5	17x8	19x10
Pitch	0.5	0.7	0.8	1	1.25	1.5	1.75

聯絡資訊

505008彰化縣鹿港鎮東崎里東崎七巷60-3號
E-mail: sales@plasautotw.com

TEL: +886-4-778-4688
FAX: +886-4-778-4268

